

# Cursa de Karts de Coixinets

## Reglament General

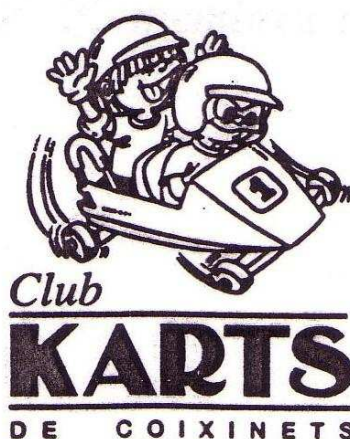

# Índex

## **1. Reglament tècnic**

## **2. Normes de seguretat**

2.1. Protecció dels corredors

2.2. Karts

2.2.1. Barres d'impulsió

2.2.2. Xassís, carenats i para-xocs

2.2.3. Cargols

2.2.4. Frens

## **3. Categories**

## **4. Reglament de la competició**

4.1. Horaris

4.2. Circuit

4.3. Verificacions

4.4. Entrenaments

4.5. Cronometratges

4.6. Cursa

4.6.1. Criteris de classificació

4.6.2. Disposició dels engraellats

4.6.3. Sortides

## **5. Normes generals**

## **6. Inscripcions**

## 1. Reglament tècnic

Els Karts han de ser biplaça i s'han de desplaçar única i exclusivament sobre rodaments o coixinets d'acer. El Kart està format fonamentalment per un xassís i dos eixos que han de ser construïts exclusivament de fusta.

L'amplada màxima del Kart no pot sobrepassar els 90 cm., la llargada màxima (incloent-ho tot) no pot sobrepassar els 180 cm i l'alçada del carenat no pot sobrepassar els 60 cm. Els Karts que superin aquestes mides no podran fer cap baixada, ni tan sols les d'entrenament, fins que no se solucioni l'anomalia.

El pilot del Kart no pot lligar-se la corda de direcció a les mans o canyelles. Els Karts que no utilitzin el sistema tradicional de l'agafador de direcció poden utilitzar altres sistemes sempre que no sobrepassin l'alçada de la base del xassís. El volant queda totalment prohibit com a sistema de direcció.

Els coixinets han de ser l'únic punt de contacte amb el terra –llevat dels frens– i no poden portar afegit cap altre material; només se'n pot treure.

El Kart ha de portar dos espais destinats al número o dorsal, un a la banda esquerra del Kart i l'altre al davant. Aquests espais, que han de quedar ben visibles, han de tenir una grandària de 25 x 25 cm.

Les innovacions de caràcter tècnic seran acceptades sempre i quan no infringeixin cap punt d'aquest reglament general i mantinguin l'essència característica dels Karts de Coixinets.

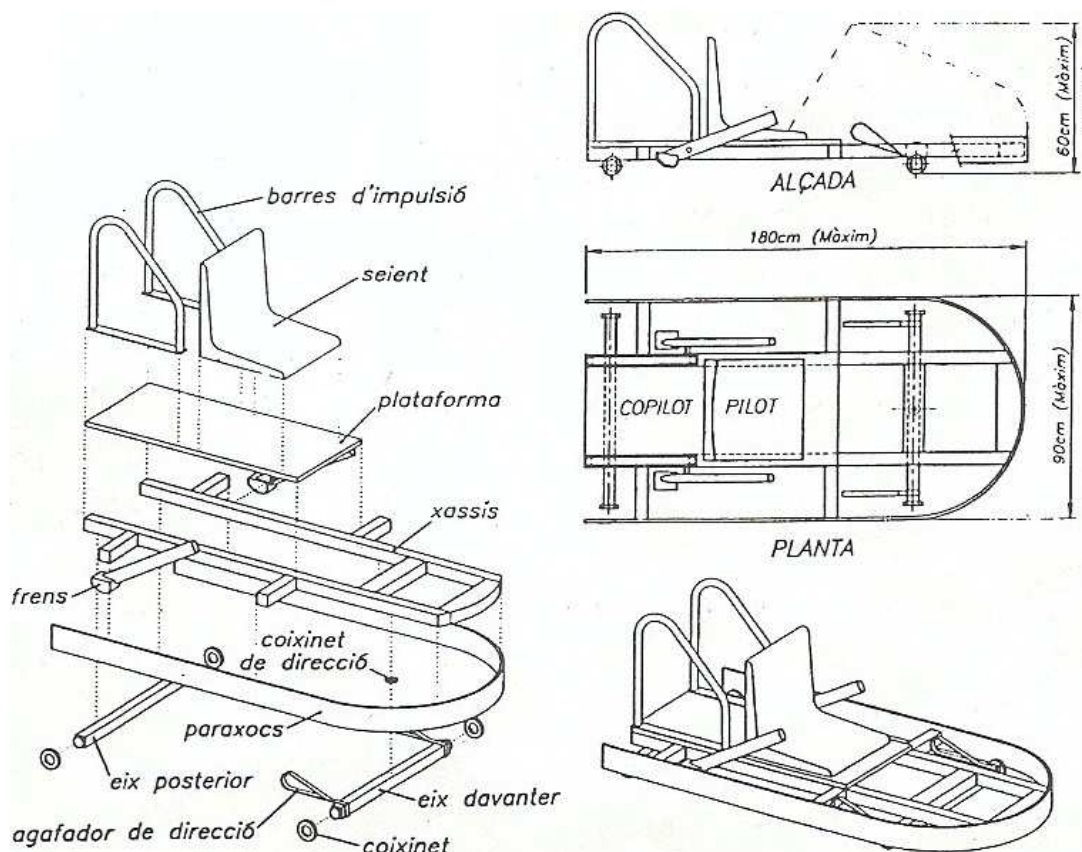

## **2. Normes de seguretat**

### **2.1. Protecció dels corredors**

És obligatori que el pilot i el copilot del Kart portin posat casc integral en bon estat. També és obligatori portar roba adient, que consisteix en guants resistents, pantalons llargs, samarreta o jersei de màniga llarga, calçat d'esport, genolleres i colzeres.

Abans de la sortida de cada baixada, es comprovarà que el casc estigui ben col·locat i lligat. Els corredors no es poden treure el casc en cap moment durant la baixada.

L'Organització de Karts de Coixinets es reserva el dret de desqualificar un Kart si algun dels dos corredors no va completament protegit just abans i durant la baixada.

### **2.2. Karts (veure figura de la pàgina 3)**

Els Karts no poden portar cap reforç, protector o decoració a la part exterior ni interior del Kart que pugui ser perillós, per ser punxant o massa sobresortint, per als corredors del propi Kart ni per a cap altre corredor.

#### **2.2.1. Barres d'impulsió**

Les barres d'impulsió posteriors han d'estar recobertes amb algun material flonjo, com l'espuma, per tal d'esmoreir algun possible cop.

#### **2.2.2. Xassís, carenats i para-xocs**

**Forma** → El xassís del Kart no pot acabar en forma punxeguda. El frontal ha de ser recte o bé de forma arrodonida. El xassís ha d'estar envoltat, excepte a la part posterior per on puja el copilot, per un para-xocs, un carenat o bé una combinació de tots dos. En qualsevol cas, la part exterior i frontal del Kart, ha de tenir forma arrodonida. Si hi ha carenat, no pot ser tancat per sobre, i tant el pilot com el copilot han de tenir espai suficient per poder sortir fàcilment en cas que el Kart bolqui. Els coixinets han de quedar per la part interior del para-xocs o carenat.

**Material** → El xassís ha d'estar fet de fusta. El carenat, el para-xocs o la combinació de tots dos no pot ser metàl·lic. S'accepten reforços metàl·lics per al carenat i el para-xocs a la part interior i inferior del Kart, per exemple una tira de ressort o fleix.

**Mesures** → La part frontal del xassís ha de fer com a mínim 30 cm. Si el Kart no té carenat, l'alçada del para-xocs a la part davantera ha de ser d'un mínim de 10 cm i d'un màxim de 25 cm. Si hi ha carenat, aquest no pot superar els 60 cm d'alçada. L'amplada total del Kart no pot superar els 90 cm i la llargada total del Kart no pot superar els 180 cm. Si s'afegeixen els reforços metàl·lics anteriorment esmentats, aquests hauran de tenir un gruix que no sobrepassi els 2 mm i una amplada que no sobrepassi els 3 cm. La distància entre el terra i el xassís, carenat o para-xocs no pot superar els 7 cm.

### 2.2.3. Cargols

Els cargols i espàrrecs s'han de tallar arran de la femella perquè no sobresurtin en excés.

### 2.2.4. Frens

És obligatori que els frens siguin eficaços. Els frens han de poder ser accionats, com a mínim, pel conductor.

## 3. Categories

Els corredors es distribueixen en les següents categories:

### CATEGORIES GENERALS

- **Alevins:** de 8 a 12 anys
- **Infantils:** de 13 a 14 anys
- **Cadets:** de 15 a 16 anys
- **Júnior:** de 17 a 19 anys
- **Sèniors/Màsters:** a partir de 20 anys

La categoria de cada corredor es determina pels anys que compleixi l'any en què se celebra la Cursa i no per l'edat que tingui quan aquesta se celebri. En el cas dels Alevins, han d'haver complert els 8 anys el dia de la Cursa.

Si al pilot i al copilot els correspon anar a dues categories diferents, només podran participar junts a la categoria del corredor de més edat. No podran formar parella dos corredors entre els quals hi hagi més d'una categoria de diferència.

L'Organització es reserva el dret d'anul·lar alguna categoria general si el nombre de Karts no arriba a 10, per la qual cosa els seus components passarien a la categoria següent, és a dir, a la de més edat.

### CATEGORIES ESPECIALS:

- **Veterans:** a partir de 30 anys
- **Fèmies:** dones a partir de 13 anys

Els corredors que corresponen a les categories especials també poden pertànyer, si ho desitgen, a la categoria general que els pertoca.

L'Organització es reserva el dret d'anul·lar alguna categoria especial si el nombre de Karts no arriba a 10, per la qual cosa els seus components passarien a la categoria general corresponent, sempre i quan compleixin els requisits establerts pel que fa a l'edat dels participants.

## 4. Reglament de la competició

### 4.1. Horaris

Aquests són els horaris orientatius per al cap de setmana en què se celebra la Cursa de Karts de Coixinets. Es prega als corredors que siguin ben puntuals per tal de no endarrerir la cursa.

#### DISSABTE

09:00h - Verificacions oficials i entrenaments lliures

12:30h - 1r cronometratge

14:00h - Obertura del circuit – Descans per dinar

15:30h - 2n cronometratge

17:00h - 3r cronometratge

Als entrenaments lliures no hi ha ordre de baixada. L'ordre de baixada de cada cronometratge és el següent: Alevins, Infantils, Cadets, Fèmines, Veterans, Júniors i, per últim, Sèniors/Màsters. Dins de cada categoria, els Karts baixaran segons l'ordre de número del dorsal. Els temps dels cronometratges es penjaran el vespre del dissabte a la web del Club Karts de Coixinets: [www.kartsdecoixinets.org](http://www.kartsdecoixinets.org)

#### DIUMENGE

Els horaris del diumenge es penjaran en un taulell el diumenge al matí. Els horaris no són definitius, només ho és l'ordre en què s'efectuen les baixades. Els corredors s'han de presentar a boxes a les 8:30h del matí puntualment per no endarrerir els horaris. Per a cada baixada, els corredors s'han de presentar a boxes 15 minuts abans de l'hora de baixada. L'Organització es reserva el dret de fer baixar una graella sense un Kart si els seus participants arriben tard.

### 4.2. Circuit

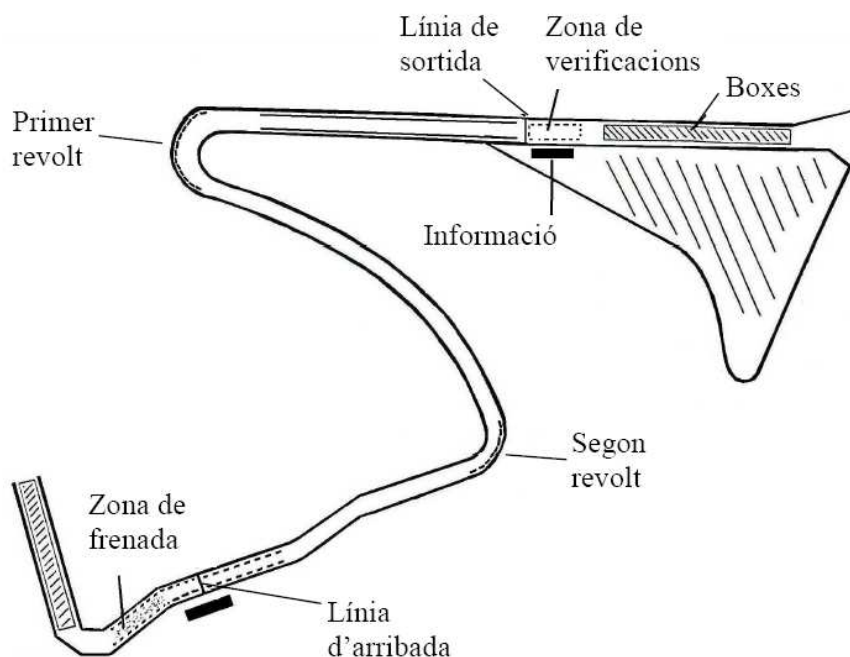

La Cursa de Karts de Coixinets tindrà lloc al circuit urbà comprès entre el carrer Creu del Pedró i el carrer Freixes. Des de l'inici del carrer Creu del Pedró fins a la zona de verificacions, hi haurà un espai destinat a boxes per tal que els corredors puguin deixar els Karts, així com arranjar-los si cal. S'establirà una zona de frenada passada la línia d'arribada. Qui sobrepassi aquesta zona a excessiva velocitat podrà ser desqualificat. Després de cada baixada els Karts han de sortir del circuit per tal de deixar lloc als altres Karts. En cap cas es podran deixar els Karts al final del carrer Freixes.

Al costat de boxes, hi haurà un espai per facilitar la informació necessària que requereixin tant els corredors com el públic. També hi haurà taulells amb informació relativa als horaris, cronometratges efectuats, ordre dels engraellats, etc.

### **4.3. Verificacions**

Tots els Karts han d'haver estat verificats per poder realitzar qualsevol baixada. Abans dels entrenaments es farà la verificació de tots els Karts per tal de comprovar que es compleixen totes les Normes de Seguretat que s'esmenten més amunt. Per tal d'efectuar la verificació tècnica, els Karts es posaran en fila a mesura que vagin arribant.

Els Karts que passin la verificació podran començar a fer les baixades d'entrenament. Els Karts que no passin la verificació tècnica hauran de fer els arranjaments necessaris i tornar a passar per la zona de verificació. Els corredors hauran d'arreglar el que se'ls demani fins que l'encarregat de les verificacions estimi que compleix totes les normes que determina aquest Reglament General. Es posarà una enganxina de "Verificat" al dorsal lateral de cada Kart un cop hagi passat la verificació.

Si un Kart no pot estar present el dissabte al matí per a la verificació oficial, haurà de posar-se en contacte amb l'Organització per tal que pugui passar-la.

En qualsevol moment un Kart pot ser sol·licitat per megafonia per tal de fer-li passar una nova verificació.

A l'hora de passar la verificació d'un Kart, i davant de dubtes no especificats en aquest reglament, l'Organització es reserva el dret de decidir sobre aquella verificació. El fet d'haver passat la verificació tècnica no exclou cap Kart de ser desqualificat posteriorment per l'incompliment d'alguna norma.

### **4.4. Entrenaments**

Els entrenaments seran opcionals i totalment lliures, i només podran efectuar-los els corredors inscrits que hagin passat la verificació oficial. La baixada d'entrenaments es farà a mida que es vagi passant la verificació. Després, cada Kart podrà fer tantes baixades com tingui temps de fer. Hi haurà una diferència de 20 segons aproximadament entre Kart i Kart.

No es permetrà començar la baixada des de qualsevol altre lloc que no sigui el punt de sortida, ni sense que el Jutge de Sortida ho autoritzi.

#### **4.5. Cronometratges**

Els Karts no podran efectuar les baixades de cronometratge sense haver passat la verificació tècnica. Abans de començar cada cronometratge, els Karts s'ordenaran en cada categoria segons el número del dorsal.

Per efectuar la baixada, cada Kart s'ha de col·locar a la primera posició de l'engraellat de sortida, sense sobrepassar la línia amb la part davantera del xassís o el para-xocs. El Kart ha d'estar parat completament –no es pot donar embranzida– fins que el Jutge de Sortida o el semàfor li doni l'ordre de sortida. El vermell indica que el circuit és lliure i que s'està a punt de donar la sortida. El verd indica que ja es pot sortir. L'arribada es prendrà quan la part davantera del Kart creui la línia d'arribada.

Les baixades es realitzaran cada 20 segons aproximadament, per la qual cosa es prega als corredors que no hi hagi demores.

Si un Kart surt abans de donar-se l'ordre de sortida, no està ben situat respecte la línia de sortida o efectua qualsevol altra infracció, podrà ser penat amb entre 5 i 10 segons en aquella baixada o amb l'anul·lació de la baixada, segons determini l'Organització.

Si un Kart no pot assistir al primer cronometratge, podrà realitzar el segon i el tercer sempre i quan hagi passat la verificació tècnica.

Si un Kart no arriba a la línia d'arribada per impossibilitat de seguir baixant, se'l comptabilitzarà amb un temps de 59'59''. Un Kart no present al cronometratge tindrà un temps fictici de 99'99'' a efectes de poder-lo incloure a la Cursa. Un Kart desqualificat no tindrà temps, per la qual cosa queda automàticament apartat de la competició.

Els Karts quedaran ordenats pel millor temps. En cas d'empat es recorrerà al segon millor cronometratge efectuat. Si encara hi hagués empat, es tindria en compte el número de dorsal assignat a la inscripció i no el tercer cronometratge. La distribució de les graelles de 8ens depèn del millor cronometratge de cada Kart.

#### **4.6. Cursa: engrael·lats i esquemes de classificació**

Les graelles seran d'un màxim de 6 Karts. Només en casos especials, es faran graelles de 7 Karts.

##### **4.6.1. Criteris de classificació**

La Cursa del diumenge queda reservada a un màxim de 66 Karts participants per cada categoria. Per això, només accediran a 8ens de final els 66 millors cronometratges

obtinguts el dissabte. Si hi ha menys de 66 Karts, tots els Karts es classifiquen per accedir a 8ens de final.

A partir d'aleshores, per decidir els Karts que es classifiquen per a la següent ronda i els que no, es té en compte la posició d'arribada. Quan, per fer quadrar els engrael·lats, no es pugui classificar el mateix nombre de Karts a cada graella, es passa a tenir també en compte el millor cronometratge de dissabte. És a dir, que si hi hagués dues graelles i s'haguessin de classificar tres Karts, es classificaria el primer de cada graella i el que tingués millor cronometratge d'entre els segons de cada graella.

A 8ens de final hi haurà tantes graelles com siguin necessàries segons el nombre de Karts participants. Es classifiquen per a 4ts de final un màxim de 24 Karts. A 4ts de final hi pot haver com a màxim 4 graelles, i es classifiquen per a semifinals un màxim de 12 Karts. A semifinals hi pot haver com a màxim 2 graelles, i es classifiquen per a la final un màxim de 6 Karts. A la final només hi pot haver una graella, és a dir, un màxim de 6 Karts.

El cas de la categoria de Màsters i Sèniors és l'únic on a 4ts de final hi pot haver més de 4 graelles i/o més de 24 Karts.

### CRITERIS DE CLASSIFICACIÓ ESPECIALS PER A LA CATEGORIA DE SÈNIORS/MÀSTERS

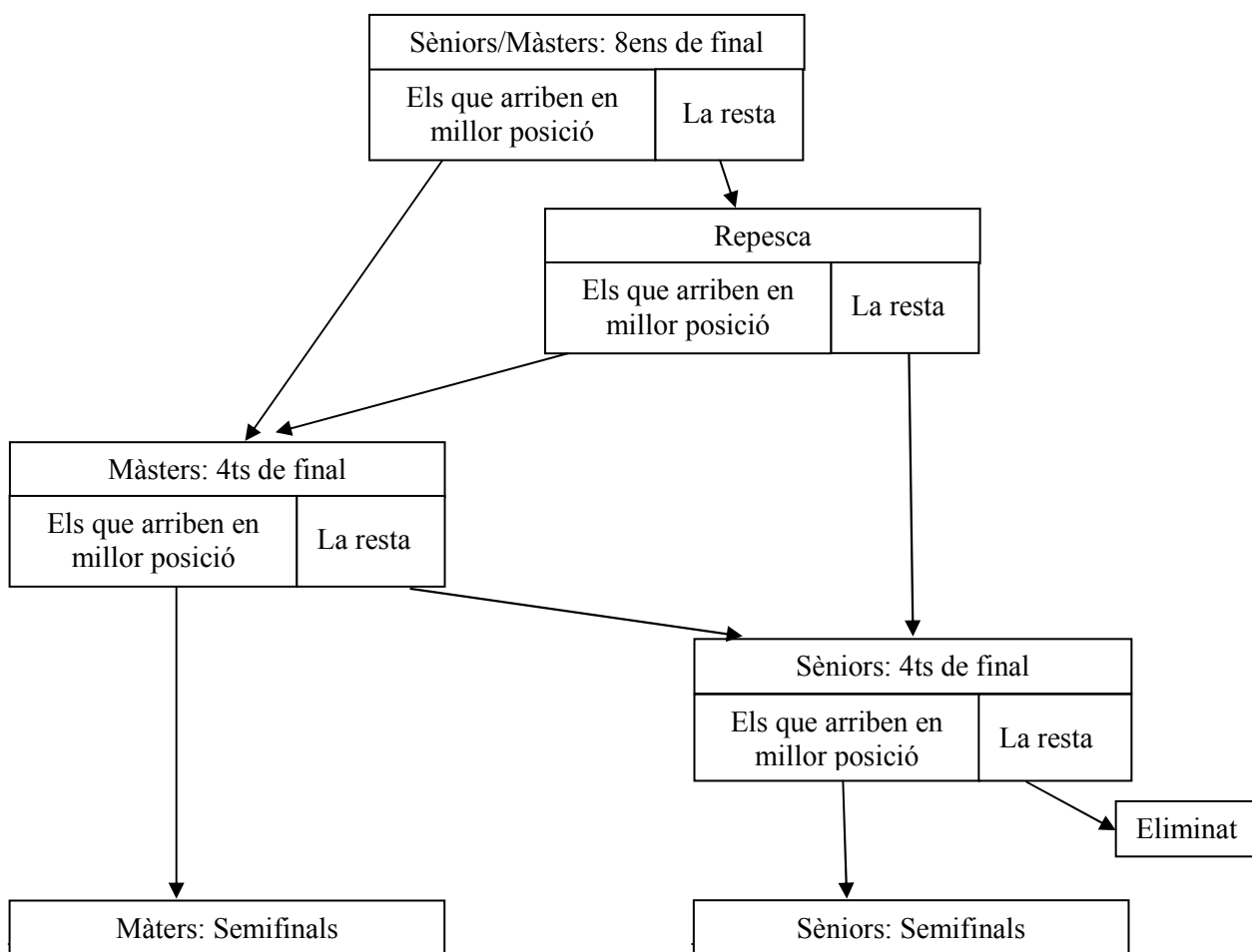

La categoria de Sèniors/Màsters és inicialment una sola categoria. És a dir, baixaran com una sola categoria durant els entrenaments, els cronometratges i 8ens de final. A partir

d'aleshores, la categoria es desdobra en Sèniors i Màsters per separat. A 8ens de final, una part dels Karts (els que arribin en millor posició) es classifiquen per anar directament a 4ts de Màsters. La resta passen a la ronda de repesca. D'aquells, els que arriben en millor posició també passen a 4ts de Màsters i la resta passen a 4ts de Sèniors. A 4ts de Màsters, els millors es classifiquen per anar a semifinals de Màsters i la resta a 4ts de Sèniors. És a dir, a 4ts de Sèniors hi ha els Karts que venen de la repesca i els que vénen de 4ts de Màsters. A partir d'aquest punt, els criteris de classificació són els mateixos que els de les altres categories.

#### **4.6.2. Disposició dels engraellats**

Per formar les graelles de 8ens es té en compte exclusivament el millor cronometratge del dissabte. A partir de 4ts de final, la disposició de les graelles depèn de la posició d'arribada a la ronda anterior. Quan dos Karts arriben en igual posició, es té en compte el millor cronometratge de cadascun.

Si un Kart no arriba a la línia de meta, comptarà com si ho hagués fet en vuitè lloc d'aquella graella. Si no pren la sortida, per no ser present quan li correspongui o bé per altres motius, se l'intentarà col·locar al darrer lloc d'una altra graella de la mateixa categoria i ronda. Si no és possible, es comptarà com si hagués arribat a la meta en novè lloc d'aquella graella. Aquestes posicions fictícies són adjudicades perquè puguin participar a la següent ronda en el cas que es classifiquin tots els Karts.

Els Karts que no s'hagin classificat per posició d'arribada han de tenir en compte que poden ser repescats si en alguna de les altres graelles de la mateixa ronda no han arribat a la meta tots els Karts que s'havien de classificar, per la qual cosa queden posicions lliures a la següent ronda, que s'omplen amb els Karts millor classificats d'entre els eliminats.

#### **4.6.3. Sortides**

Per efectuar la baixada, cada Kart s'ha de col·locar a la posició que se li ha encomanat, sense sobrepassar la línia amb la part davantera del xassís o para-xocs. Els Karts han d'estar parats completament –no es poden donar embranzida– fins que es doni l'ordre de sortida. El semàfor indica el moment exacte de la sortida. Mentre s'estigui preparant l'engraellat de sortida, el semàfor estarà apagat. El vermell indica que el circuit és lliure i que s'està a punt de donar la sortida. El verd, acompanyat d'un xiulet oscil·lant de la sirena, indica que ja es pot sortir. L'arribada es prendrà quan la part davantera del Kart creui la línia d'arribada.

Si un Kart surt abans de donar-se l'ordre de sortida o no està ben situat respecte la línia de sortida, es considera sortida nul·la i la baixada queda anul·lada. Aquest fet s'indicarà a mitja recta de sortida amb una bandera i amb un xiulet continu de la sirena. Aleshores, tots els Karts de la graella han de tornar a la sortida per tal de repetir-la. El Kart infractor passa a ocupar l'última posició de l'engraellat i la resta avançarà una posició. Si un Kart realitza tres sortides nul·les, queda eliminat de la competició.

## 5. Normes generals

Els Karts només podran baixar pel circuit durant els entrenaments, els cronometratges i la Cursa pròpiament dita. Està totalment prohibit fer-ho sense el vist-i-plau de l'Organització.

Perquè una baixada sigui vàlida, hauran d'arribar els dos corredors i el Kart alhora, sense haver-se tret cap dels dos corredors ni el casc ni els guants a mitja baixada. Si un corredor es treu el casc durant la baixada, no podrà continuar baixant. Si un corredor arriba sense casc, el Kart serà desqualificat immediatament.

Serà motiu de sanció per part de l'Organització el fet que un Kart empri joc brut durant qualsevol baixada, ja sigui empenyent un altre Kart fora del circuit o de qualsevol altra manera. Es respectarà, però, la trajectòria que porta un Kart quan tanca un altre Kart sempre i quan no hi hagi intencionalitat. Fer canvis de direcció, donar cops i no girar, entre d'altres, es consideren accions intencionades. Els Jutges de Circuit prendran la determinació oportuna en cada cas, previ avís dels Controls de Cursa o atenent a una reclamació dels propis corredors. Si els Jutges determinen que hi ha hagut joc brut, l'Organització sancionarà el Kart agressor, podent-lo desqualificar immediatament si ho troba oportú. Aquesta desqualificació podria mantenir-se per a posteriors edicions de la Cursa de Karts de Coixinets.

L'enfrontament físic o verbal d'algun corredor amb qualsevol altra persona pot ser motiu de desqualificació.

Quan un Kart es retiri de la Cursa per qualsevol motiu, els corredors ho hauran de comunicar immediatament a l'Organització.

En cas de pluja, els corredors han de ser al seu lloc a l'hora indicada esperant instruccions de l'Organització. Si no hi són poden perdre l'opció de participar a la Cursa. En cas de suspensió de la Cursa, es farà saber als corredors si s'ajorna mitjançant carta o reunió.

Per qualsevol dubte que es tingui, tant per part dels corredors, com per part del públic, es prega adreçar-se al punt d'informació i no a cap altre lloc. Es demana que no es facin consultes ni reclamacions a altres membres de l'Organització.

L'Organització publicarà a cada edició de la Cursa de Karts un Annex a aquest Reglament General, on s'inclouran les normes concretes d'aquella edició i les modificacions que puguin sorgir sobre aquest Reglament General.

## 6. Inscripcions

El termini d'inscripció, la documentació necessària i els preus d'inscripció seran comunicats en l'Annex d'aquest Reglament General.

Acabat el termini d'inscripció, l'Organització es reserva el dret d'inscriure més corredors només per fer quadrar els engraellats sense haver de modificar els criteris de classificació i la disposició dels engraellats que s'inclouen en aquest Reglament General.

Tot canvi o modificació de corredors s'haurà d'avisar a l'Organització abans dels cronometratges per tal d'efectuar les oportunes modificacions i tramitacions.

Un mateix corredor no pot participar en dos Karts diferents. Només es permetrà que un corredor eliminat pugui substituir un altre classificat que, per motius de lesió, no pugui seguir la Cursa. Aquest canvi haurà de ser comunicat al Cap d'Informació immediatament perquè comprovi les dades i autoritzi el canvi.

Si un corredor no inscrit efectua qualsevol baixada o bé el canvi de corredor esmentat a l'anterior paràgraf no és comunicat a l'Organització, s'obrirà un expedient al corredor en qüestió i al seu company per decidir les sancions que se'ls pugui atribuir en aquella i en següents edicions de la Cursa de Karts.

És indispensable portar tota la documentació per inscriure's. No es podrà participar sense haver estat inscrit prèviament i d'acord amb aquest Reglament General.

L'Organització es reserva el dret de modificar aquest Reglament General.

**El desconeixement d'aquest Reglament General no justifica el seu incompliment.**

**Club Karts de Coixinets**  
CAMP DE FUTBOL Sant Just Desvern  
Telèfon/Fax : 93 473 69 64  
08960 Sant Just Desvern  
e-mail: [info@kartsdecoixinets.org](mailto:info@kartsdecoixinets.org)  
Web: [kartsdecoixinets.org](http://kartsdecoixinets.org)